

Дифференциальный манометр

с пластинчатой пружиной, стандартное исполнение – Тип 712.20

Манометры

Применение

Для газообразных и жидких, не агрессивных, не сильно вязких и не кристаллизирующихся измеряемых сред.

Исполнение

подвод давления снизу
измерительная камера расположена радиально под корпусом

Номинальный размер (НР)

100, 160

Класс (EN 837 – 3/6)

1,6

Диапазоны измерений (EN 837 – 3/5)

диапазоны	мбар							бар									
	0-16	0-25	0-40	0-60	0-100	0-160	0-250	0-0,4	0-0,6	0-1,6	0-2,5	0-4	0-10	0-16	0-25		
макс. рабочее давление (статическое)	2,5 бар							10 бар			25 бар						
Стойкость к перегрузке односторонняя, двухсторонняя или переменная	2,5 бар							бар									
								3	5	8	10	25					

а также все соответствующие единицы измерения для отрицательного и положительного избыточного давления

Диапазон 0 ... 16 мбар: полная развёртка шкалы ок. 180 °

Рабочее давление

постоянное : конечное значение шкалы
переменное : 0,9 x конечное значение шкалы

Допустимые температуры

окружающая среда: -20...+60 °C
измеряемая среда: максимум +60 °C

Влияние температуры

Погрешность показаний при отклонении температуры чувствительного элемента от +20 °C:
макс. ± 0,5%/10 K от соответствующего диапазона показаний

Вид защиты

IP 54 (EN 60 529 / IEC 529)

Стандартное исполнение

Измерительная камера и присоединение (контакт с измеряемой средой)

алюминиевый сплав, 2 x G ¼ внутренняя резьба, (EN 837-3/7.3)

Чувствительный элемент (контакт с измеряемой средой)

Диапазоны показаний ≤ 0 ... 2,5 бар: CrNi-сталь
Диапазоны показаний ≥ 0 ... 4 бар: NiCrCo-сплав (Duratherm)

Сильфоны (контакт с измеряемой средой)



Прокладки (контакт с измеряемой средой)
NBR (Perbunan), 1.4301

Присоединение сильфона к измерительной камере (контакт с измеряемой средой)
соединение эпоксидной смолы, содержащее алюминий

Стрелочный механизм

медный сплав, подвижные детали из мельхиора

Циферблат

алюминий, белый, шкала чёрного цвета

Стрелка

регулируемая, алюминий, чёрного цвета

Корпус

CrNi- сталь, с отверстием для выравнивания давления

Стекло

плоское инструментальное стекло

Кольцо

байонетное кольцо, CrNi- сталь

Монтаж

Вводы давления маркированы ⊕ и ⊖
⊕ высокое давление, ⊖ низкое давление,
Крепление через:
- жесткие трубки
- крепёжный фланец спереди или сзади (вариант) или
- монтажный комплект для крепления на стенах или

трубах (вариант)

Варианты

- гидрозаполнение (тип 733.20)
- деаэрация измерительной камеры (контакт со средой): по запросу
- устройство для подстройки нуля
- прокладки (контакт со средой) из FPM (Viton)
- присоединение через внешнюю резьбу
- точность показаний выше : класс 1,6
- диапазоны показаний < 0 ... 16 мбар : согл. проверке технической применимости
- макс. избыточное давление (статическое) \geq таблицы : по запросу
- монтажный комплект для крепления на стенах или трубах (тип. лист AM 09.11)
- крепёжный фланец спереди или сзади (учитывая геометрию измерительной камеры !)
- клапан выравнивания давления (контакт со средой) - (тип. лист AM 09.11)
- сигнальные контакты (тип. лист AE 08.01)
- дистанционный датчик (тип. лист AE 08.02)

Конструкция и принцип действия

- измерительные камеры \oplus и \ominus разделены пластинчатой пружиной
- дифференциальное давление между + и - входами вызывает отклонение чувствительного элемента в осевом направлении
- смещение соединительной тяги передаётся на стрелочный механизм
- стрелочный механизм преобразует отклонение во вращательное движение стрелки
- металлические сильфоны защищают камеры давления от воздействия атмосферы
- защита от сверхдавления обеспечивается с помощью металлических профилированных подложек

Размеры

Стандартное исполнение

HP 100, присоединение 2 x G 1/4 внутренняя резьба, снизу

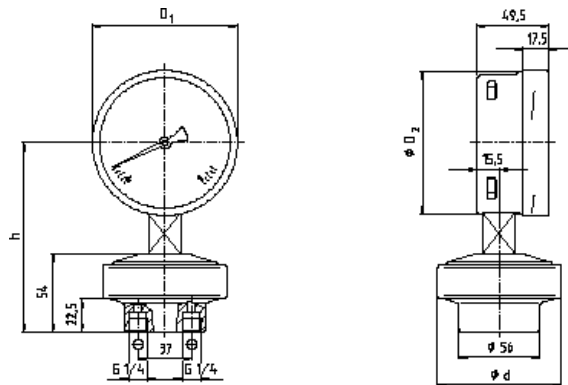

1262 912.01

HP	Диапазон (бар)	Размеры (мм)					Масса (кг)
		D ₁	D ₂	d	G	h ± 1	
100	≤ 0,25	101	99	149	G 1/4	120	1,85
	> 0,25	101	99	85	G 1/4	120	1,0
160	≤ 0,25	161	159	149	G 1/4	150	2,25
	> 0,25	161	159	85	G 1/4	150	1,4

Присоединение по EN 837-3 /7.3

Параметры заказа

Тип / Номинальный размер / Диапазон / Исполнение шкалы (пропорционально давлению или квадратному корню пророста) / макс. избыточное давление (статическое) ... бар/ Размер присоединения / Положение присоединения / Варианты

Описанные приборы соответствуют своей конструкцией, размерами и материалом современному техническому уровню. Мы оставляем за собой право на изменение конструкции и замену материалов без предварительного уведомления.



ВИКА Александр Виганд Гмбх & Ко. КГ
 Александр Виганд Штрассе – 63911 Клингенберг на Майне
 Телефон (+ 49 9372) 132-0 Факс (+ 49 9372) 132-406 / 414
 www.wika.de E-Mail: info@wika.de